

PERSPEKTIVE

der komfortable Unterflurauszug
the comfortable concealed runner

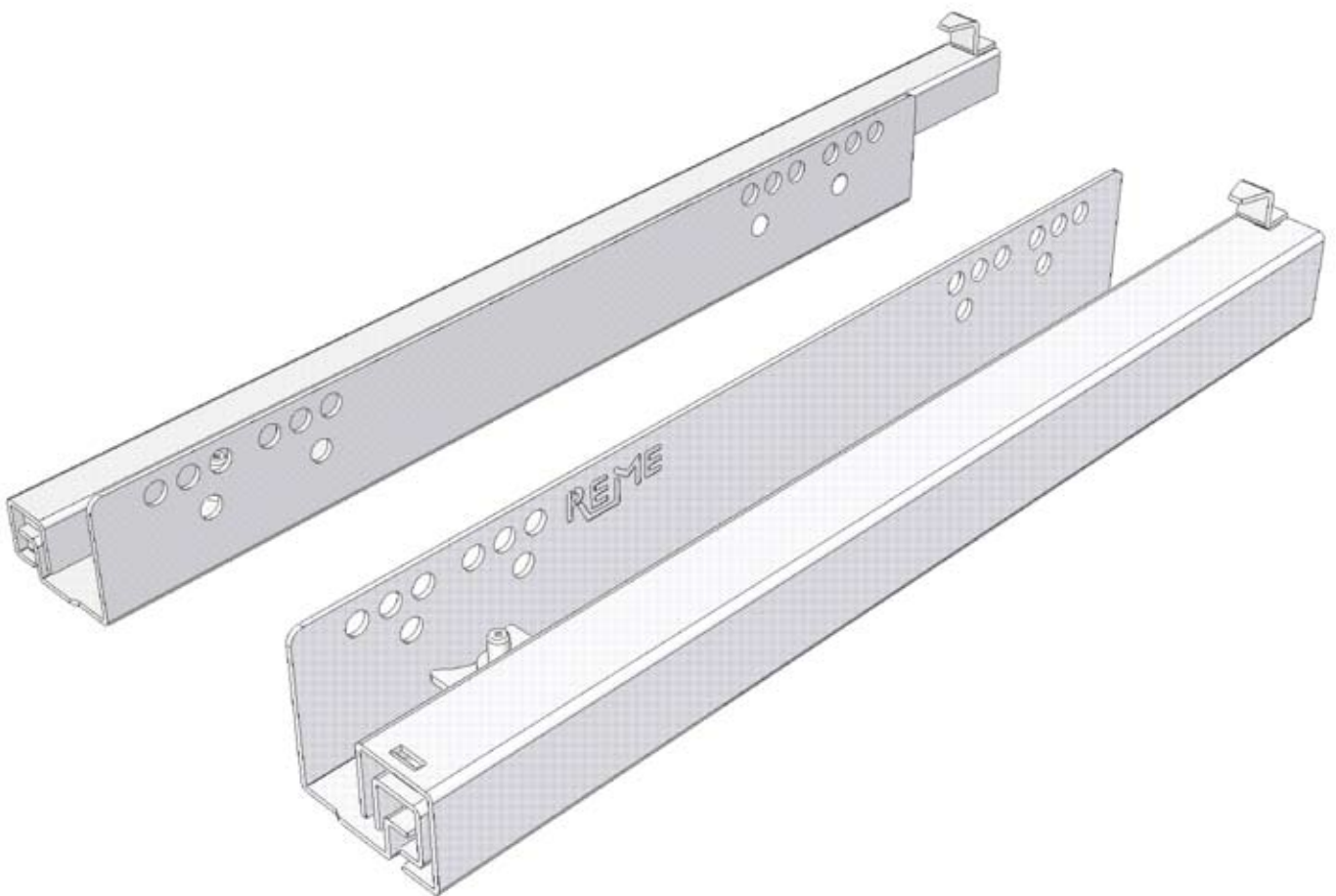

REME



Perspektive - Voll- und Teilauszüge sind in den Einbaubreiten identisch.
 Perspektive - full- and part extension runners are in the installation-width identical.

PERSPEKTIVE

Vollauszug Full extension runner

| Bestell-Nr. | Schubkastentiefe | Länge Schubkastenschiene | Länge Korpussschiene |
|-------------|------------------|--------------------------|----------------------|
| Order-No. | Drawer depth | Length drawer runner | Length runner track |
| 026 | 250 | 260 mm | 214 mm |
| 031 | 300 | 310 mm | 278 mm |
| 033 | 325 | 335 mm | 278 mm |
| 036 | 350 | 360 mm | 278 mm |
| 041 | 400 | 410 mm | 278 mm |
| 046 | 450 | 460 mm | 342 mm |
| 051 | 500 | 510 mm | 342 mm |
| 056 | 550 | 560 mm | 342 mm |

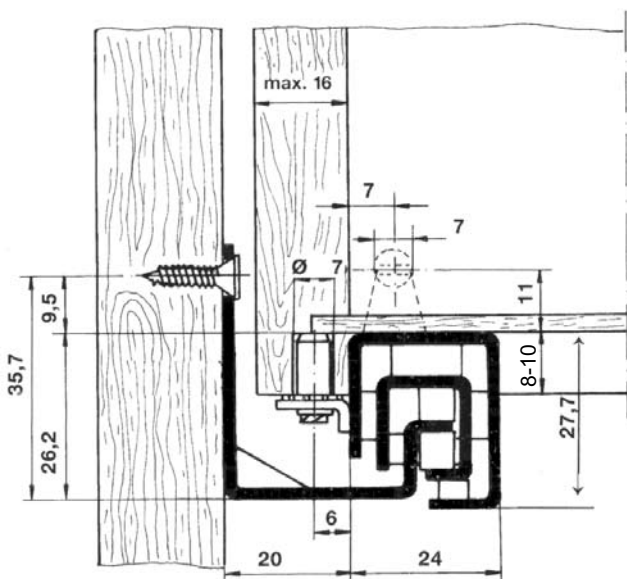

PERSPEKTIVE

Teilauszug Part extension runner

| Bestell-Nr. | Schubkastentiefe | Länge Schubkastenschiene | Länge Korpussschiene |
|-------------|------------------|--------------------------|----------------------|
| Order-No. | Drawer depth | Length drawer runner | Length runner track |
| 126 | 250 | 260 mm | 214 mm |
| 131 | 300 | 310 mm | 278 mm |
| 133 | 325 | 335 mm | 278 mm |
| 136 | 350 | 360 mm | 278 mm |
| 141 | 400 | 410 mm | 278 mm |
| 146 | 450 | 460 mm | 342 mm |
| 151 | 500 | 510 mm | 342 mm |
| 156 | 550 | 560 mm | 342 mm |

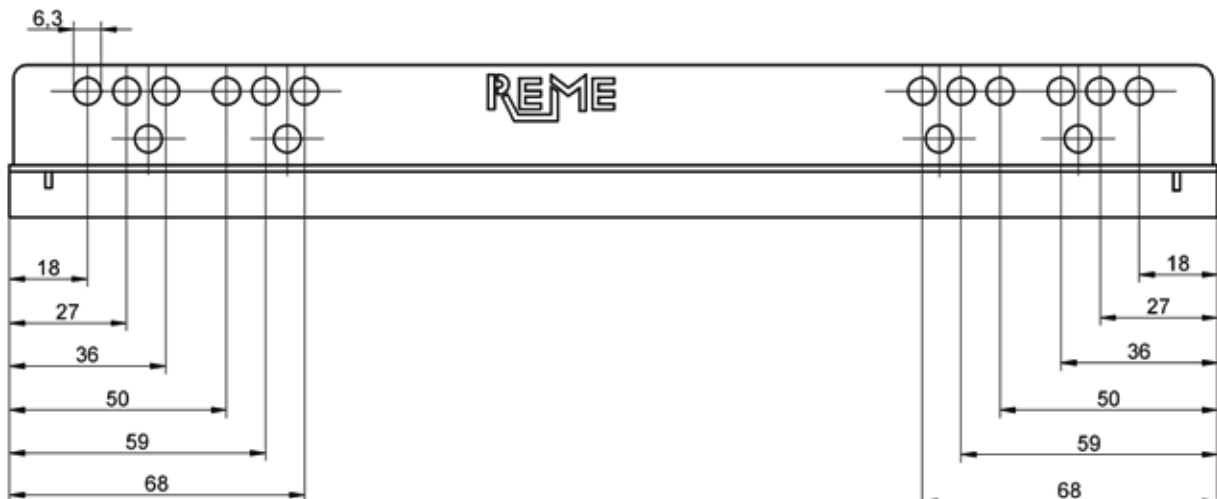
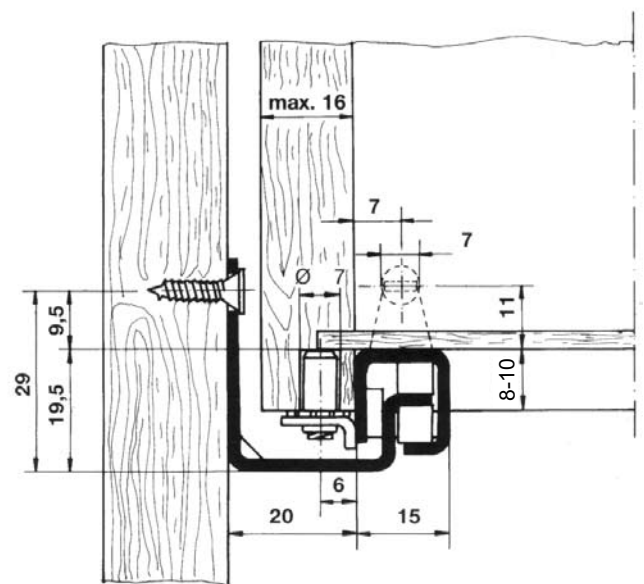

Vollauszüge Perspektive

Full extension runners Perspektive



Werkstoff: verzinktes Stahlblech
 Materialdicke: 1,50 mm
 Belastbarkeit: 30 kg

Material: galvanised sheet steel
 Material thickness: 1,50 mm
 Carrying capacity: 30 kg

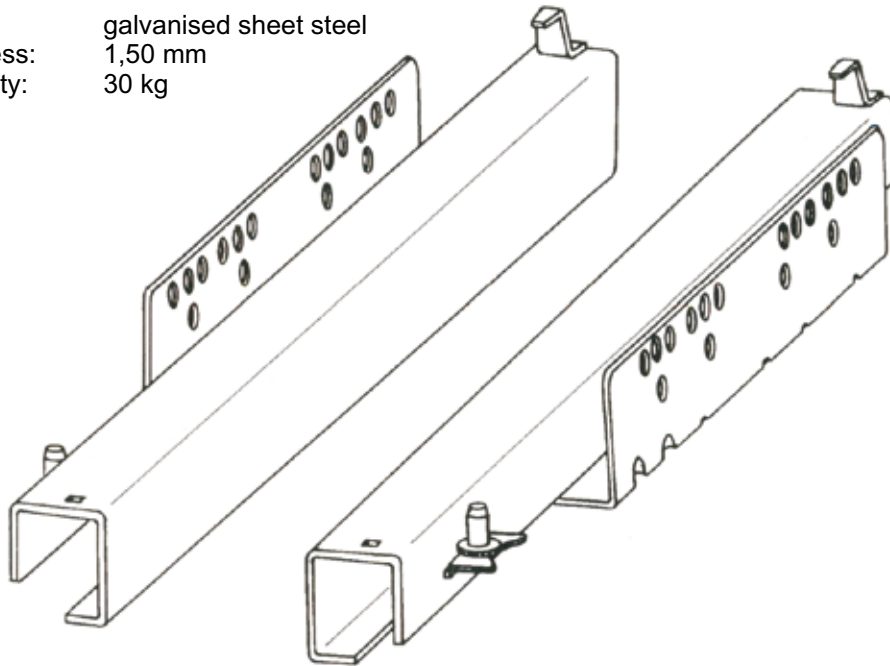

Bohrungen und Ausstanzungen im Schubkasten

Drill-holes and punches within the drawer

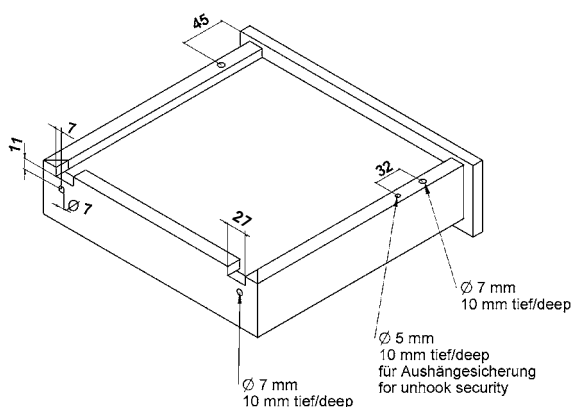

Ermittlung der Schubkastenbreite

Ascertainment of the drawer width

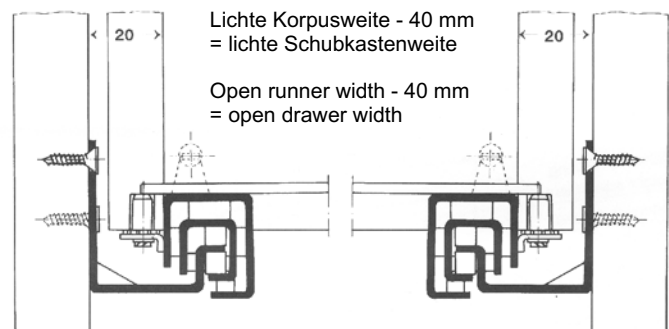

PERSPEKTIVE

der komfortable Auszug

- leichter, ruhiger Lauf
- hohe Seitenstabilität
- Frontabstützung mit Rolle
- Höhenverstellung
- Selbsteinzug

PERSPEKTIVE

the comfortable runner

- soft, quiet running
- high side-stability
- Front support with roller
- Height adjustment
- Self-closing

Aushängesicherung

Unhook security

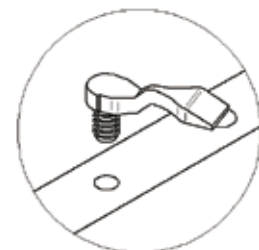

Teilauszüge Perspektive

Part extension runners Perspektive



Werkstoff: verzinktes Stahlblech
 Materialdicke: 1,50 mm
 Belastbarkeit: 30 kg

Material: galvanised sheet steel
 Material thickness: 1,50 mm
 Carrying capacity: 30 kg

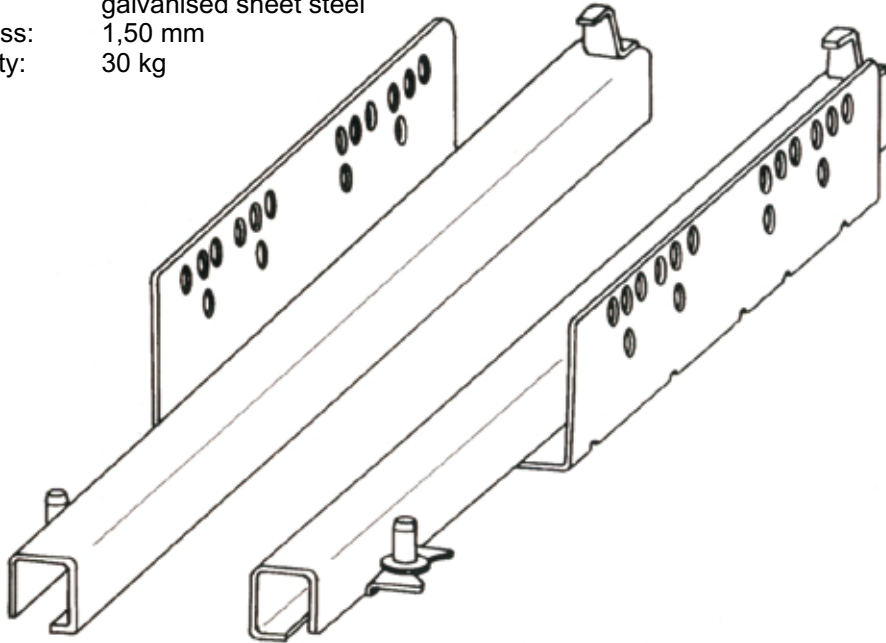

Bohrungen und Ausstanzungen im Schubkasten Drill-holes and punches within the drawer

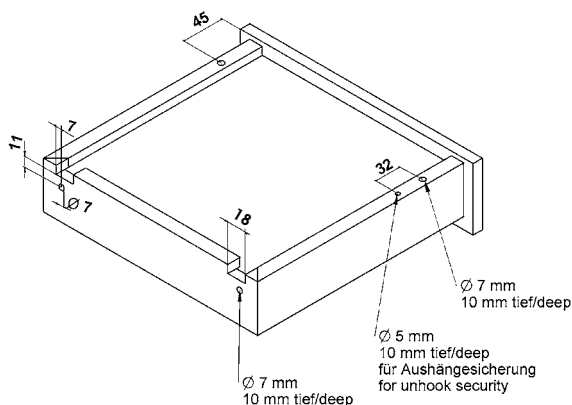

Ermittlung der Schubkastenbreite Ascertainment of the drawer width

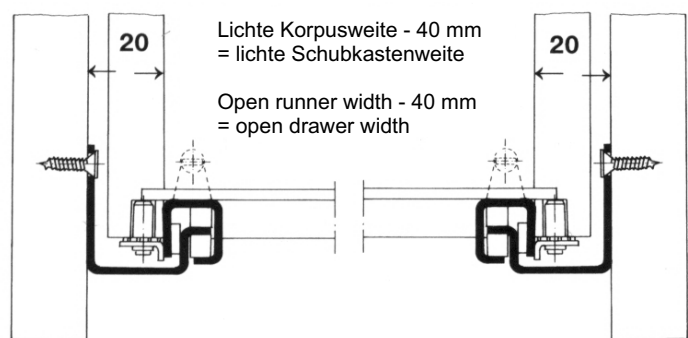

Aushängesicherung Unhook security

Teil- und Vollauszüge sind austauschbar, ohne Schubkastenmaße zu ändern.

Part- and full extension runners are compatible without changing the dimensions of the drawers.

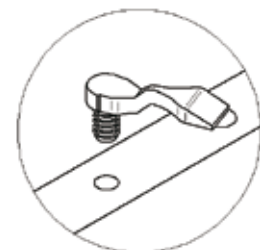

T eilauszüge Perspektive TZ

für Büromöbel

Part extension runners Perspektive TZ

for office furniture

Werkstoff: verzinktes Stahlblech
Materialdicke: 1,50 mm
Selbsteinzug: möglich

Material: galvanised sheet steel
Material thickness: 1,50 mm
Self-closing: possible

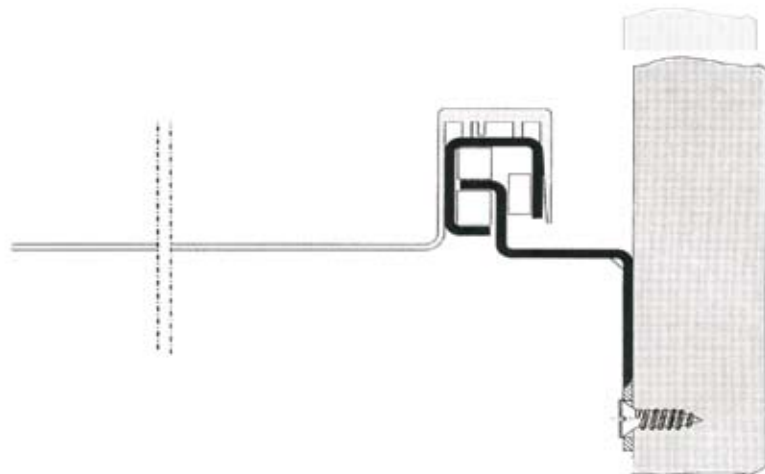
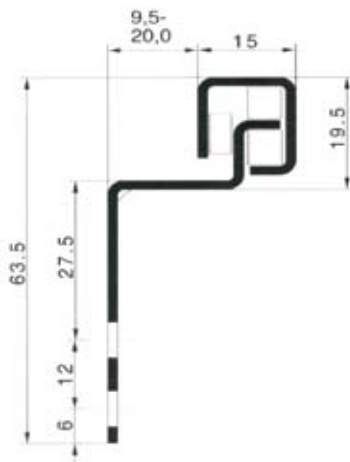

Perspektive TZ kann in den Abmessungen und Ausführungen an die verschiedenen Zahlbretter angepasst werden.

The dimensions and versions of Perspektive TZ can be adapted to the various pen-trays.

Unser Konzept Our concept



Werk I und Verwaltung
Industriestraße 48

REME hat sich durch hohe Flexibilität einer guten, gleichbleibenden Qualität und Service als zuverlässiger Partner der Möbelindustrie profiliert.

In zwei modern eingerichteten Betrieben fertigt REME Auszugsführungen mit hoher Präzision. Die Montagemaschinen und Vorrichtungen werden im eigenen Werk nach neuestem Leistungsstand konstruiert und gebaut.

REME exportiert über 50 %: In alle europäischen Länder und nach Amerika, Australien, China, Kanada, Indonesien, Japan, Korea, Malaysia, Neuseeland und Singapur.

Nachfolgend zeigt REME Neuentwicklungen von kugelgelagerten Unterflurauszügen, die durch den extrem ruhigen Lauf, den Selbsteinzug, die hohe Seitenstabilität und den günstigen Preis überzeugen.

REME has made it's mark as a reliable partner in the furniture industry with high flexibility, constant quality and service.

In two modern factories REME produces extension slides with high precision. The assembly machines and equipments are constructed and built in our own factory according to the latest standards.

REME exports over 50 %: to all European countries and also to America, Australia, China, Canada, Indonesia, Japan, Korea, Malaysia, New Zealand and Singapore.

In the following REME presents new developements of concealed runners on ball bearings which convince by their extreme smooth running, self-closing mechanism, high side-stability and favourable price.

A nfahrt Directions

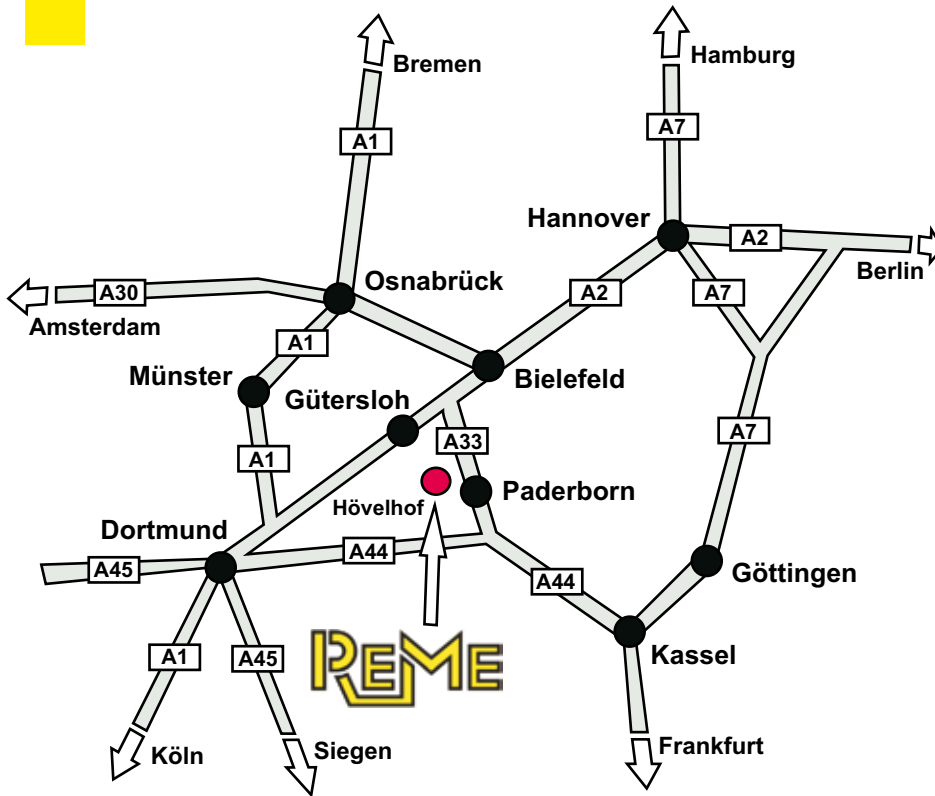

Entfernung Flughäfen

Distance airports

| | |
|------------|--------|
| Paderborn | 25 km |
| Münster | 100 km |
| Dortmund | 105 km |
| Hannover | 130 km |
| Köln | 200 km |
| Düsseldorf | 210 km |
| Frankfurt | 300 km |

Sie erreichen uns:

Autobahn A2 Dortmund - Hannover, Abfahrt Kreuz Bielefeld A33 Richtung Paderborn, Abfahrt Stukenbrock-Senne/Hövelhof (23) B68 Richtung Hövelhof.

Autobahn A44 Kassel - Dortmund, Abfahrt Wünnenberg - Haaren A33 Richtung Bielefeld, Abfahrt Stukenbrock-Senne/Hövelhof (23) B68 Richtung Hövelhof.

How to find us:

Motorway A2 Dortmund - Hannover, at motorway intersection Bielefeld onto A33 towards Paderborn, exit Stukenbrock - Senne/Hövelhof (23) B68 towards Hövelhof.

Motorway A44 Kassel - Dortmund, exit Wünnenberg - Haaren A33 towards Bielefeld, exit Stukenbrock - Senne/Hövelhof (23) B68 towards Hövelhof.



Werk II Otto-Hahn-Straße 17

REME
Möbel-Beschläge

Industriestraße 48
33161 Hövelhof
Telefon ++49 (0) 5257 9780-0
Telefax ++49 (0) 5257 9780-20
E-Mail info@reme-gmbh.de
Web www.reme-gmbh.de